

Zusatz-Maßbild **Getrennte Aufstellung >10m**

R866891

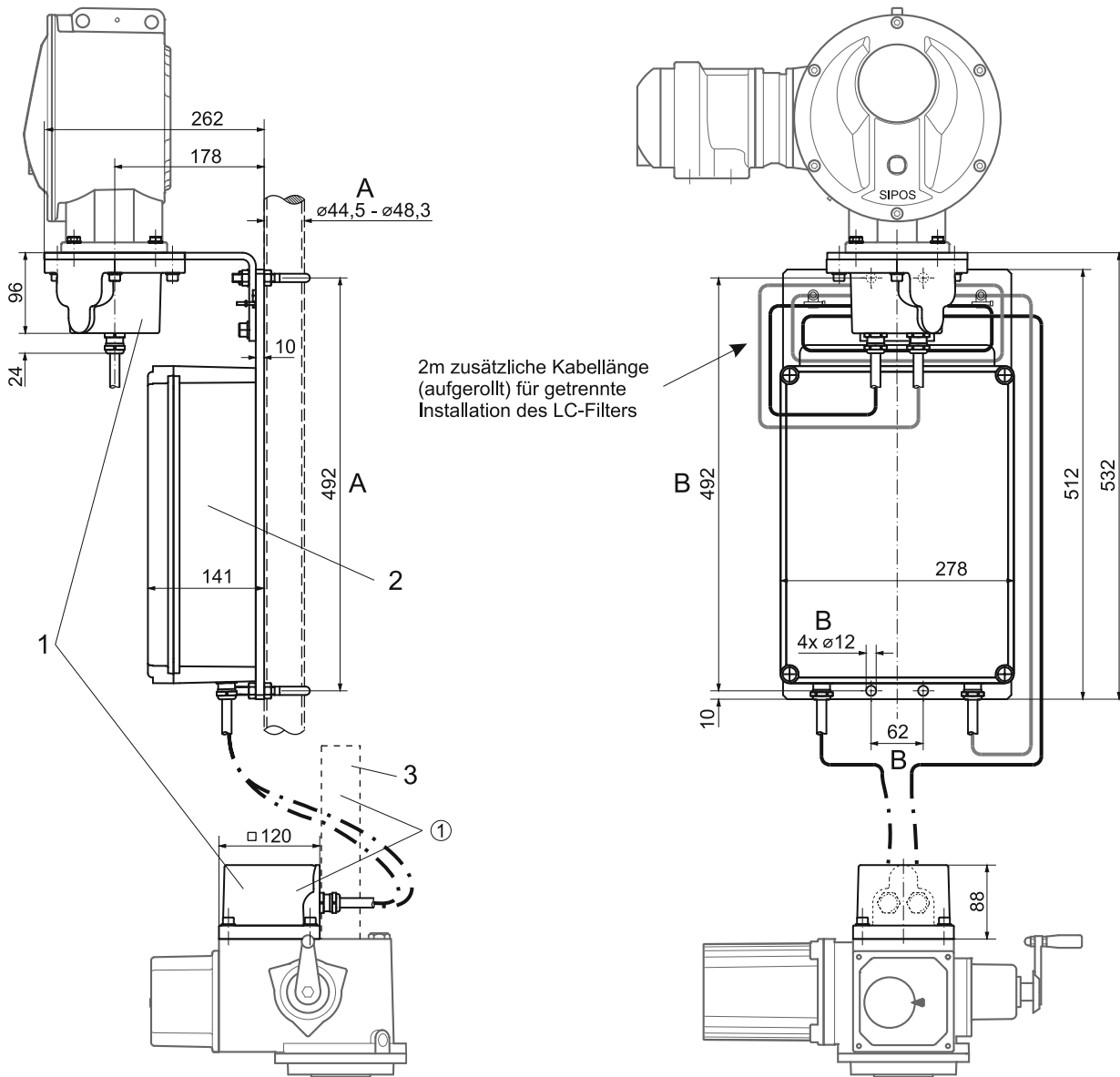

Fehlende Maße siehe Maßbild

- ① Bei Ausführung mit Spindelschutzrohr muss das in der Steckerhaube montierte Steckerelement durch Lösen der 4 Befestigungsschrauben angehoben und um 90° bzw. 180° gedreht wieder eingesetzt werden. Die Kabeleinführungen zeigen dann in Richtung Motor bzw. Stellungsanzeige.

Achtung: Die Verbindungsleitungen dürfen nicht am Motor anliegen, da der Motor bei Vollast sehr heiß werden kann!

1 Steckerhauben für getrennte Aufstellung
A Rohrmontage

2 LC-Filter
B Wandmontage

3 Spindelschutzrohr (optional)