

Zusatz-Maßbild **Getrennte Aufstellung**

R866884

Gültig für:	Maßbild	
	ECOTRON / PROFITRON	HiMod
2SA705.-, 2SA706.-, 2SA735.-, 2SA736.-, 2SA755.-, 2SA756.-, 2SA785.-, 2SA786.-	R866884	R866864
2SA707.-, 2SA708.-, 2SA737.-, 2SA738.-, 2SA757.-, 2SA758.-, 2SA787.-, 2SA788.-	R866855	R866865

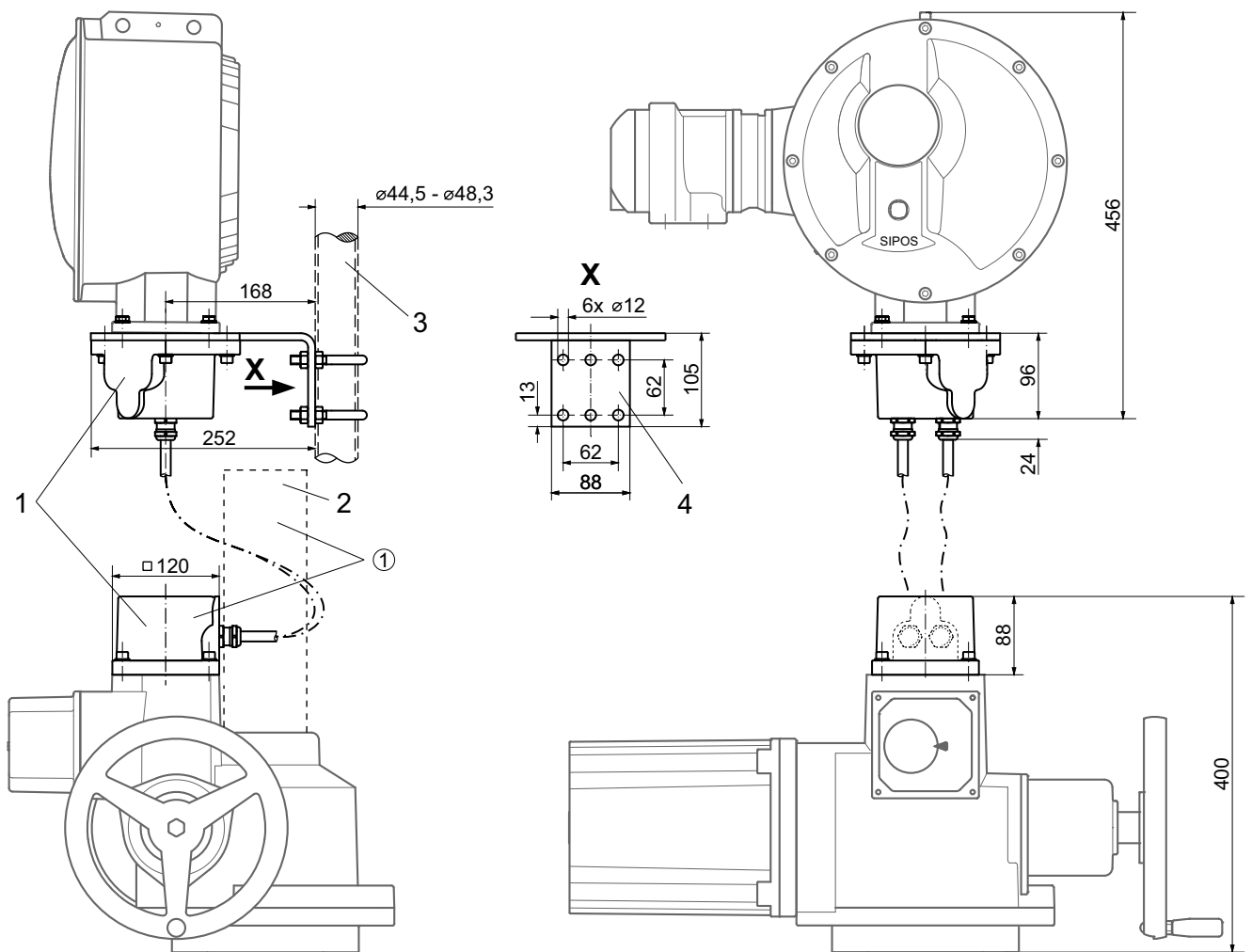
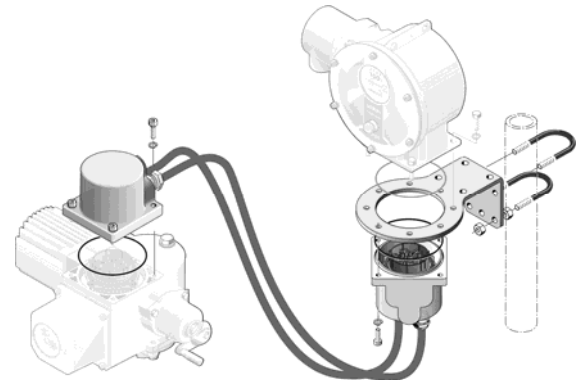

Fehlende Maße siehe Maßbild

- ① Bei Ausführung mit Spindelschutzrohr muss das in der Steckerhaube montierte Steckerelement durch Lösen der 4 Befestigungsschrauben angehoben und um 90° bzw. 180° gedreht wieder eingesetzt werden. Die Kabeleinführungen zeigen dann in Richtung Motor bzw. Stellungsanzeige.

Achtung: Die Verbindungsleitungen dürfen nicht am Motor anliegen, da der Motor bei Vollast sehr heiß werden kann!

- 1 Steckerhauben für getrennte Aufstellung 2 Spindelschutzrohr (optional)
3 Rohrmontage 4 Wandmontage