

Maßbild **2SA787., 2SA788.**

R866865

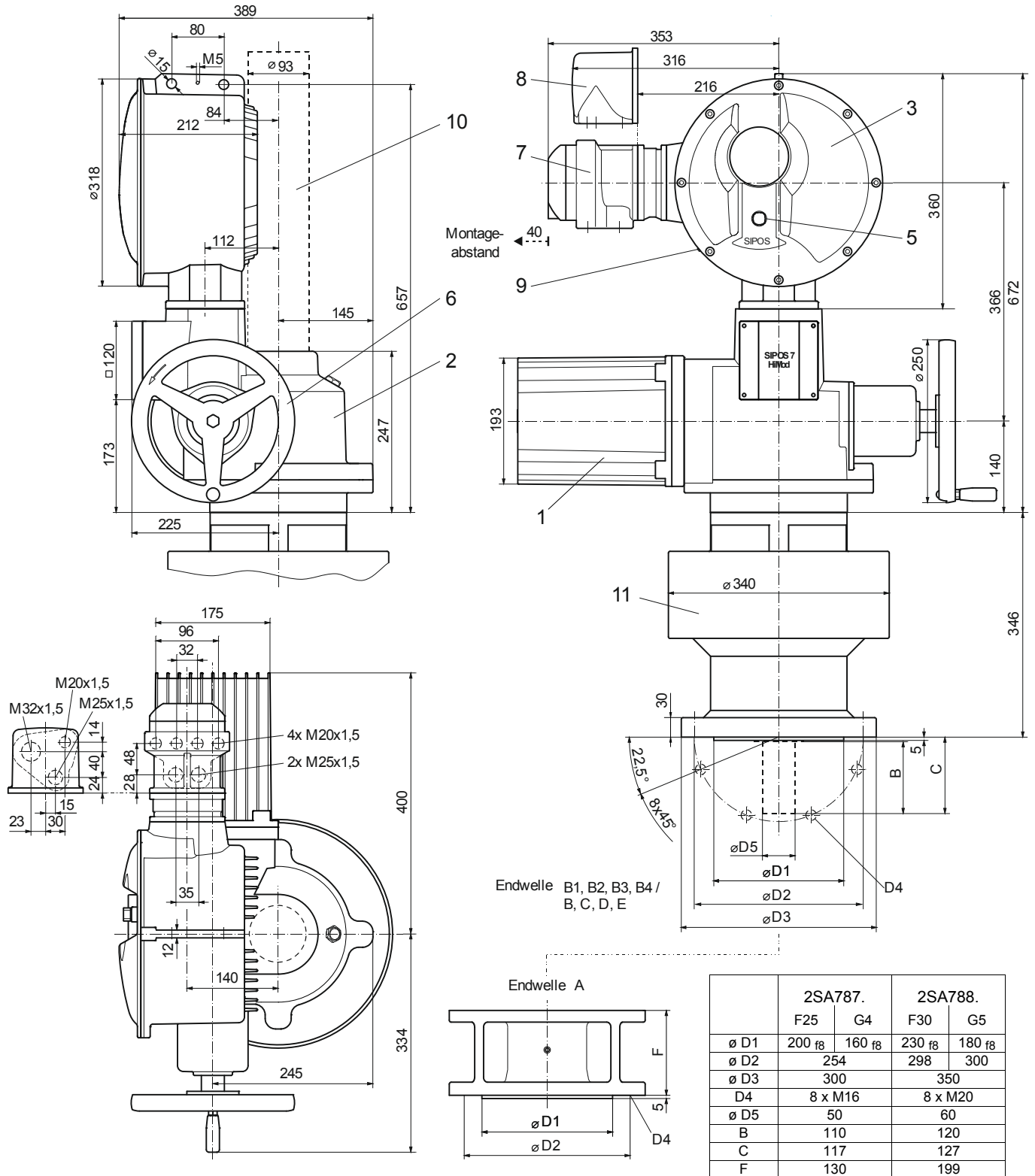

- 1 Motor
2 Getriebeeinheit
3 Elektronikeinheit

- 4 Endwelle B1, B2, B3, B4 / B, C, D, E
5 Vorortsteuerstelle
6 Handrad
7 Feldbus-Anschluss

- 8 Steckeranschluss
9 USB-Schnittstelle
10 Spindelschutzrohr (Länge nach Katalog)
11 Zwischengetriebe (lose mitgeliefert)