

Maßbild 2SA785., 2SA786.

R866864

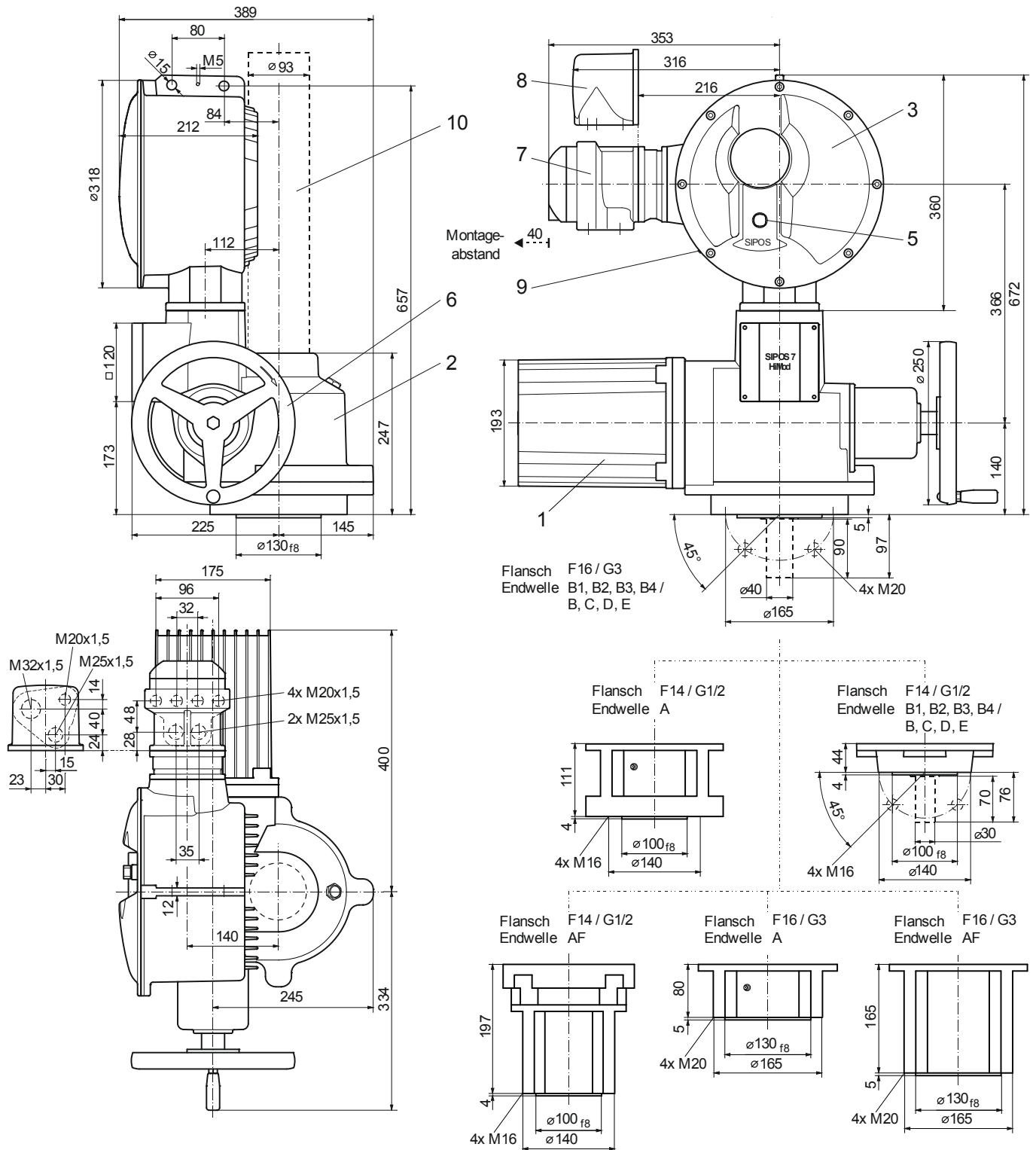

- |                     |                      |   |
|---------------------|----------------------|---|
| 1 Motor             | 5 Vorortsteuerstelle | 8 Steckeranschluss                        |
| 2 Getriebeeinheit   | 6 Handrad            | 9 USB-Schnittstelle                       |
| 3 Elektronikeinheit | 7 Feldbus-Anschluss  | 10 Spindelschutzrohr (Länge nach Katalog) |