

Schema quotato **2SA783., 2SA784.-C**

R866862

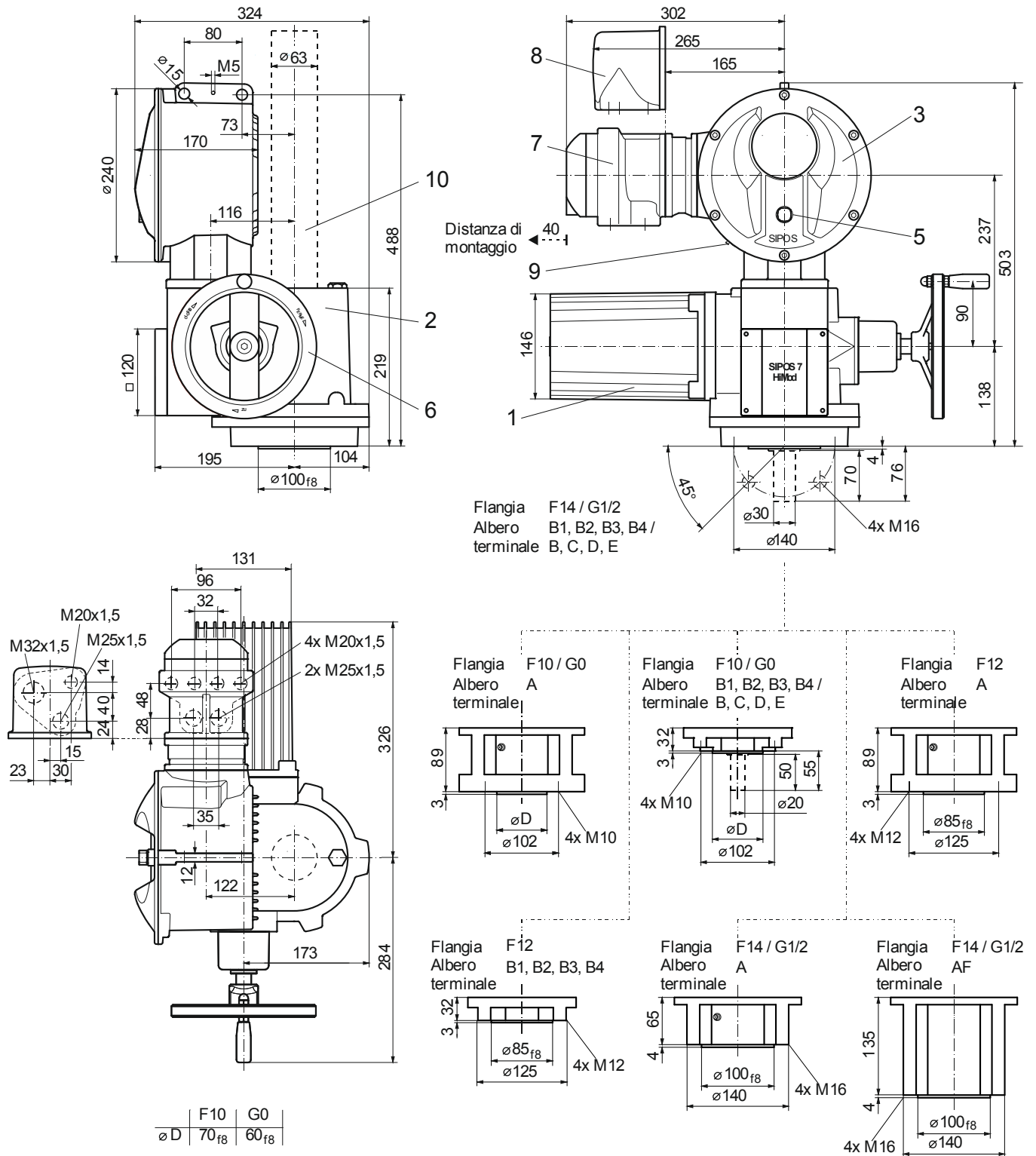

- | | | |
|---------------------|-----------------------------|--|
| 1 Motore | 5 Posto di comando in loco | 8 Morsettiera a pluriconnettori |
| 2 Riduttore | 6 Volantino | 9 Interfaccia USB |
| 3 Unità elettronica | 7 Collegamento bus di campo | 10 Tubo di protezione per stelo (lunghezza come da catalogo) |