

Desenho dimensional **2SA705., 2SA706., 2SA735., 2SA736., 2SA755., 2SA756.**

R866854

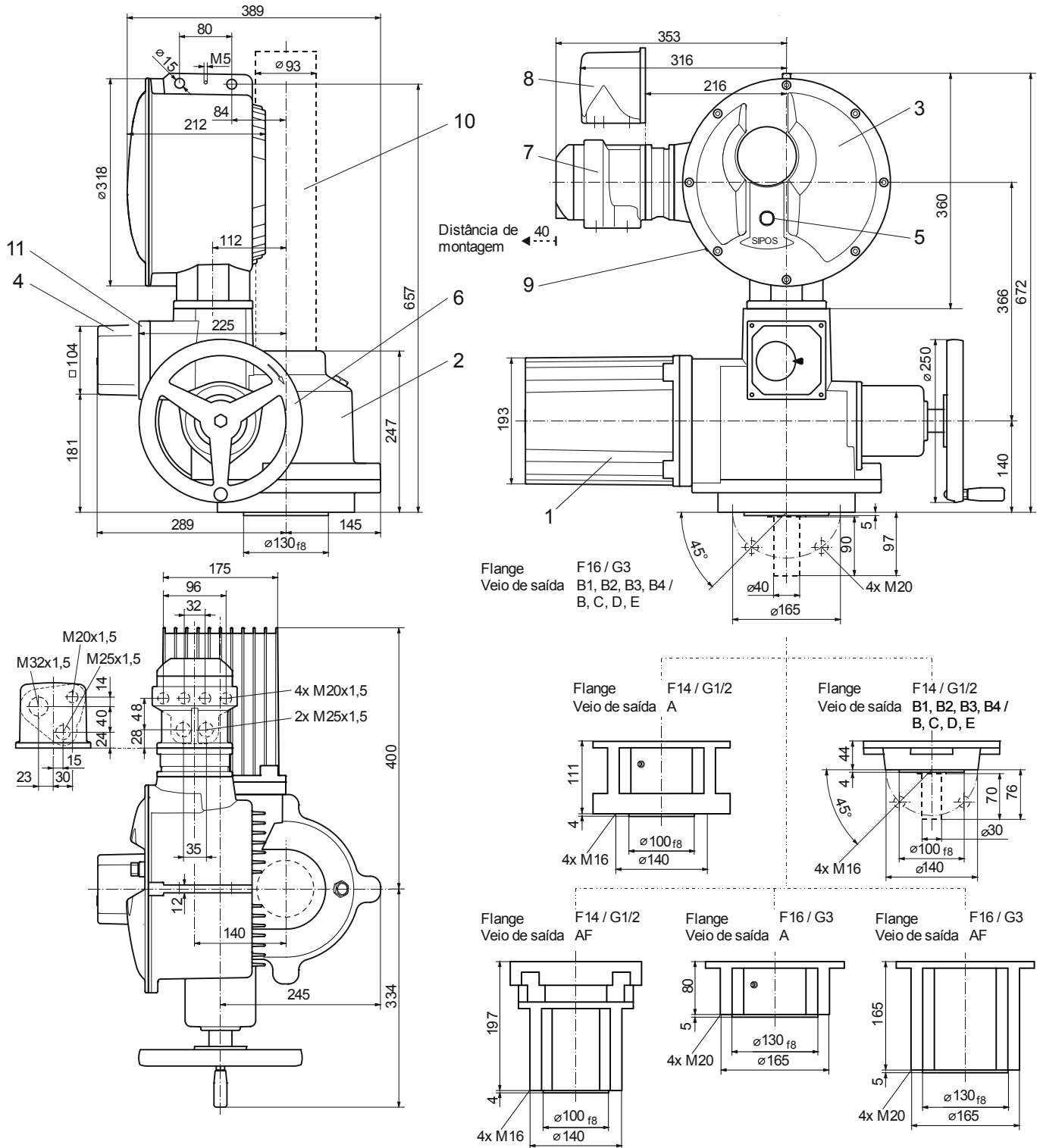

- |                                  |                             |   |
|----------------------------------|-----------------------------|---|
| 1 Motor                          | 5 Unidade local de controlo | 9 Interface USB (apenas PROFITRON)                              |
| 2 Unidade de transmissão         | 6 Volante                   | 10 Tubo de proteção do fuso (consultar o catálogo para medidas) |
| 3 Unidade electrónica            | 7 Ligação do bus de campo   | 11 Sensor de posição não intrusivo                              |
| 4 Transdutores de posicionamento | 8 Ligação de ficha          |   |