

Schema quotato **2SA705., 2SA706., 2SA735., 2SA736.,
2SA755., 2SA756.**

R866854

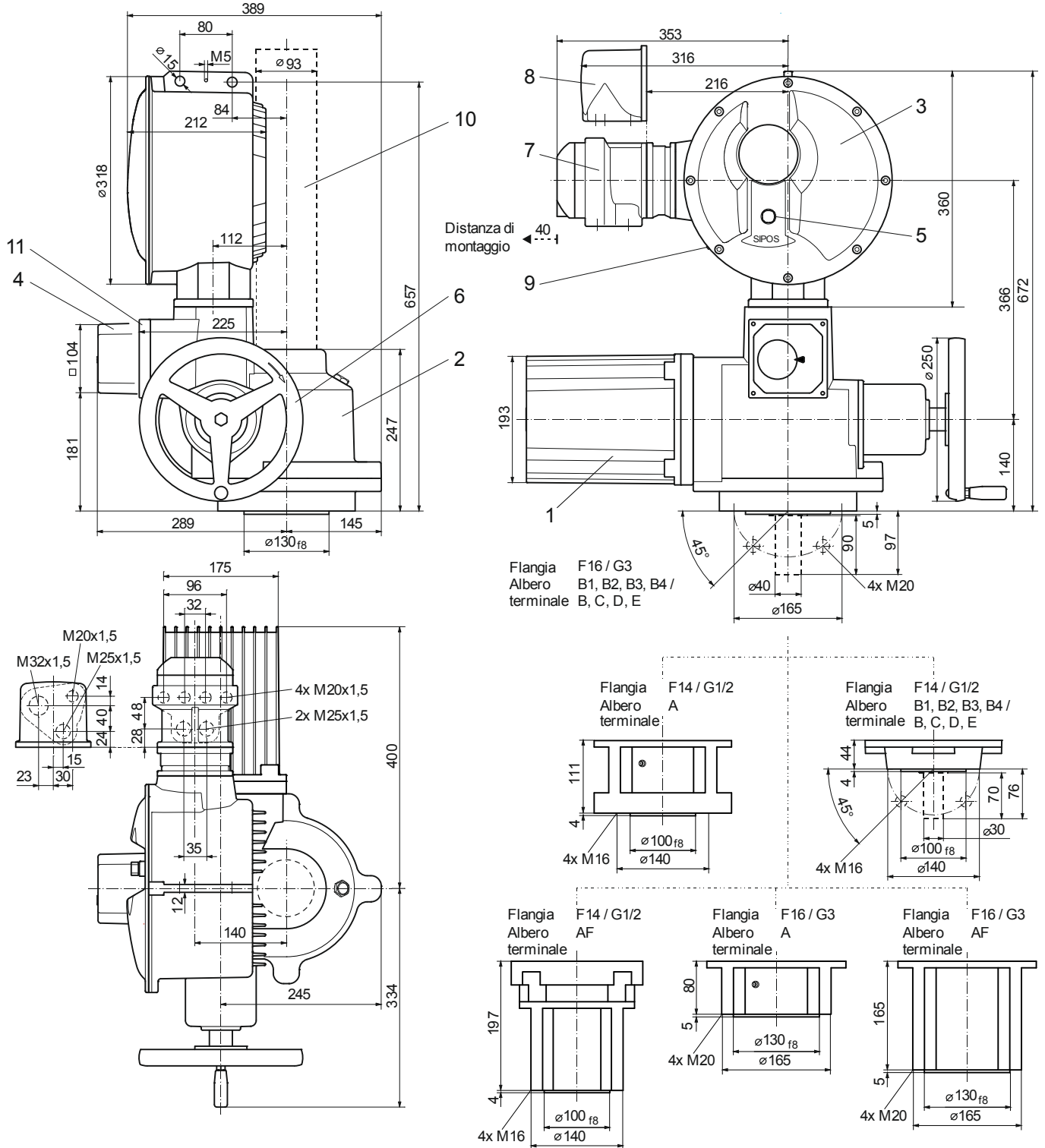

- | | | |
|-------------------------------------|---------------------------------|--|
| 1 Motore | 5 Posto di comando in loco | 9 Interfaccia USB (solo PROFITRON) |
| 2 Riduttore | 6 Volantino | 10 Tubo di protezione per stelo (lunghezza come da catalogo) |
| 3 Unità elettronica | 7 Collegamento bus di campo | 11 Sensore di posizionamento non intrusivo |
| 4 Gruppo ingranaggi di segnalazione | 8 Morsettiera a pluriconnettori | |