

Maßbild **2SA705., 2SA706., 2SA735., 2SA736.,
2SA755., 2SA756.**

R866854

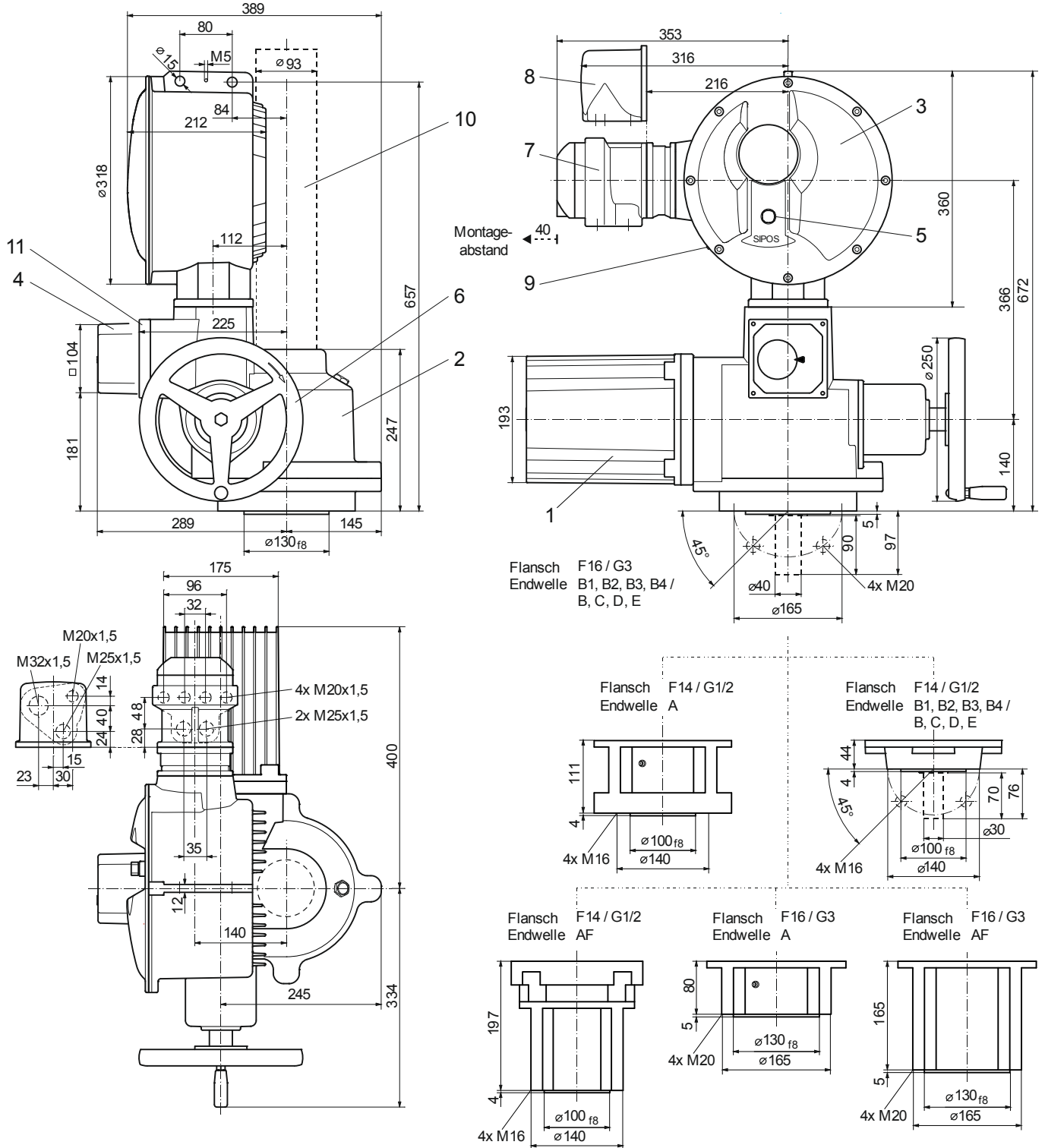

- | | | | | | |
|---|-------------------|---|--------------------|----|--|
| 1 | Motor | 4 | Meldegetriebe | 8 | Steckeranschluss |
| 2 | Getriebeeinheit | 5 | Vorortsteuerstelle | 9 | USB-Schnittstelle (nur PROFITRON) |
| 3 | Elektronikeinheit | 6 | Handrad | 10 | Spindelschutzrohr (Länge nach Katalog) |
| | | 7 | Feldbus-Anschluss | 11 | non-intrusive Positionsgeber |