

Desenho dimensional **2SA704.-D, 2SA704.-E, 2SA734.-D, 2SA734.-E, 2SA754.-D**

R866853

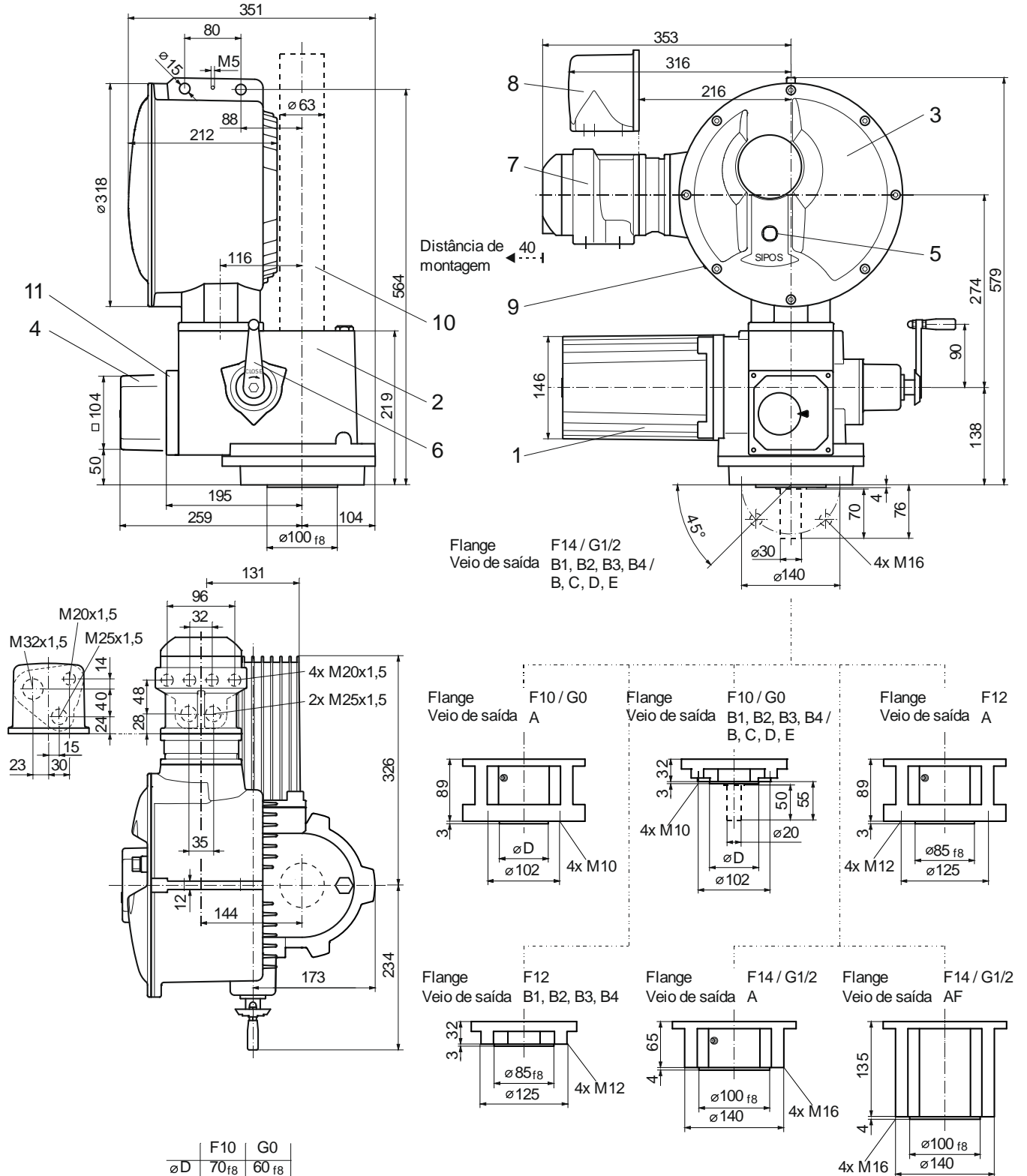

- 1 Motor
- 2 Unidade de transmissão
- 3 Unidade electrónica
- 4 Transdutores de posicionamento
- 5 Unidade local de controlo
- 6 Manivela manual
- 7 Ligação do bus de campo
- 8 Ligação de ficha
- 9 Interface USB (apenas PROFITRON)
- 10 Tubo de proteção do fuso (consultar o catálogo para medidas)
- 11 Sensor de posição não intrusivo