

Maßbild **2SA703., 2SA704.-C, 2SA733., 2SA734.-C,  
2SA753., 2SA754.-C**

R866852

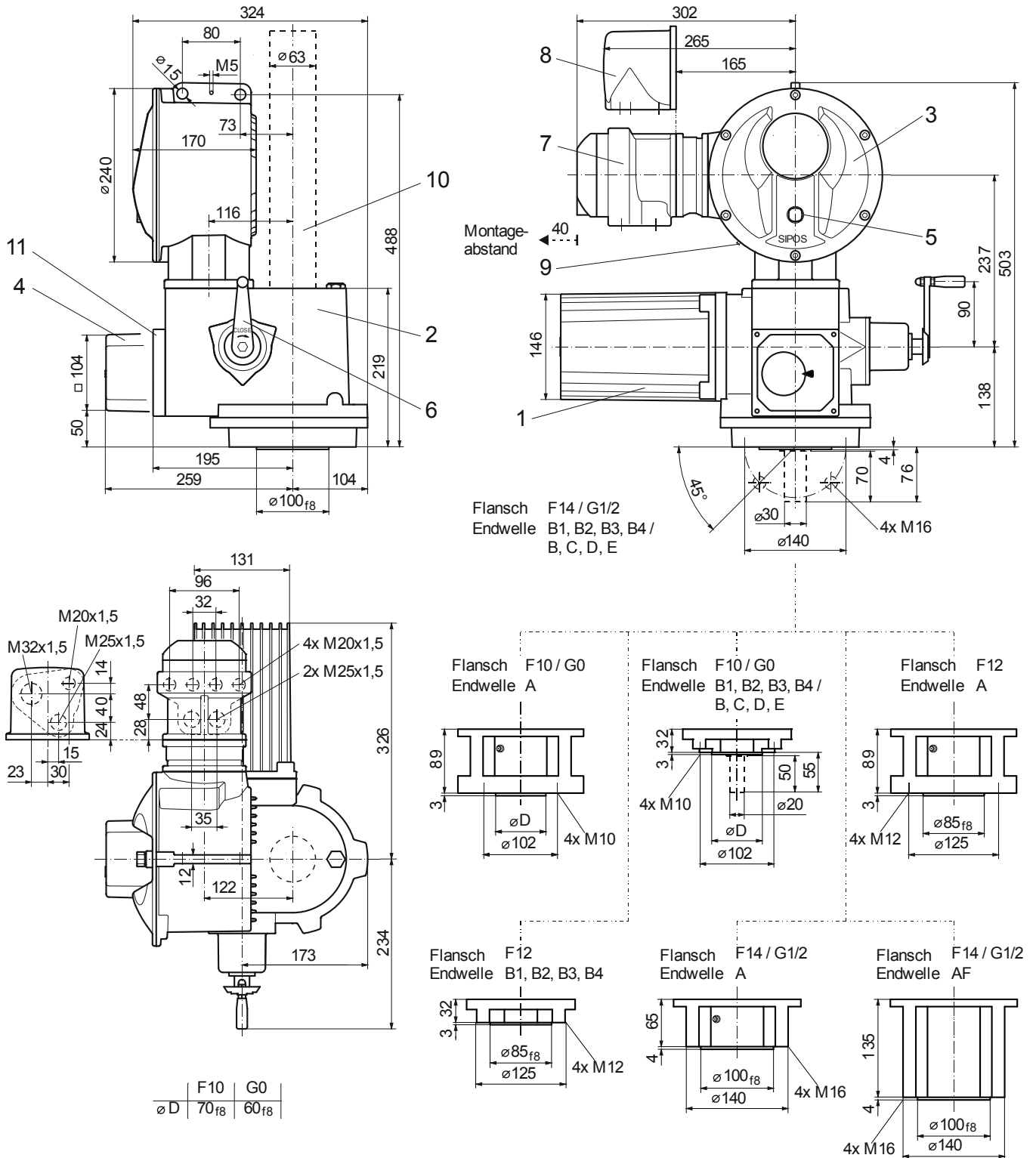

- |                     |                      |   |
|---------------------|----------------------|---|
| 1 Motor             | 4 Meldegetriebe      | 8 Steckeranschluss                        |
| 2 Getriebeeinheit   | 5 Vorortsteuerstelle | 9 USB-Schnittstelle (nur PROFITRON)       |
| 3 Elektronikeinheit | 6 Handkurbel         | 10 Spindelschutzrohr (Länge nach Katalog) |
|                     | 7 Feldbus-Anschluss  | 11 non-intrusive Positionsgeber           |